



STEIGERN SIE IHRE PRODUKTIVITÄT ■■■

Der speziell für die Hersteller von LEITUNGEN, KABELN, ROHREN und PROFILEN entwickelte 9450 E vereint einen leistungsstarken Tintenkreislauf mit einem Druckkopf der neuen Generation. Diese Kombination garantiert eine hochwertige Kennzeichnung selbst auf dunklen Flächen bei optimierten Gesamtbetriebskosten.

OPTIMIERUNG DER BETRIEBSZEITEN UND KOSTEN



BIS ZU **3.000*** KM
Kabelkennzeichnung
ohne Druckkopf-
reinigung.



REDUZIERUNG DER
GESAMTBETRIEBSKOSTEN
20%** weniger
Tintenverbrauch bei gleich-
bleibend starkem Kontrast.

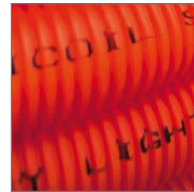

Additiv-Verbrauch
REDUZIERT AUF
3 ML/H bei 20°C.

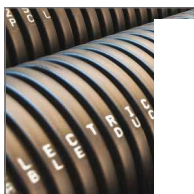

100%



INTELLIGENTES



**NUTZER-
CHNITTSTELLE**
HNE FEHLERRISIKO
Ich bei der Eingabe
nger Texte.

DURCHWEG



SPEZIELLE HAFTENDE KENNZEICHNUNGEN ■■■ K

Ein umfangreiches Angebot an leistungsstarken Tinten, speziell entwickelt für die Draht- und Kabelindustrie, das eine kontrastreiche, dauerhafte Kennzeichnung selbst auf schwierigen Materialien wie PE und in anspruchsvollen Umgebungen gewährleistet.



LEISTUNGSSTARKE TINTENPALETTE FÜR EINE VIELZAHL AN UMGEBUNGEN

- Schnelltrocknend und nicht migrierend
- UV-beständig, resistent gegen Fahrzeugflüssigkeiten, Unterwasserumgebungen, Vulkanisation usw.



DIVERSE FARBEN

Schwarz, weiß, orange, blau,
grün, rot und gelb.



STELLEN SIE DIE BESTÄNDIGKEIT IHRER KENNZEICHNUNGEN SICHER, AUCH AUF PE

Die speziell entwickelten und getesteten Tinten garantieren einen einwandfreien Kontrast und eine perfekte Haftung auf einer Vielzahl von Materialien, wie PVC, PE, LSZH, PP, usw.

* Messanwendungen basierend auf 190 Millionen gedruckten Zeichen
** TCO: Total Cost of Ownership. Im Vergleich zu anderen Modellen derselben Kategorie.
*** Im Vergleich zu anderen Modellen derselben Kategorie.

DRUCKMÖGLICHKEITEN

- ▶ Ein-Düsen-Druckkopf
- ▶ G-Druckkopf (Auflösung: 71 dpi) oder M-Druckkopf (Auflösung: 115 dpi)
- ▶ Bis zu 5 Druckzeilen
- ▶ Druckgeschwindigkeit: bis zu 1.000 m/min
- ▶ Schriftfonts: 5 bis 32 Punkte
- ▶ Zeichenhöhe: 1 bis 11 mm
- ▶ Große Auswahl an 1D und 2D Codes (EAN8/EAN13/UPCA/UPCE, Barcodes, Code 39, 2/5 interleaved, Datamatrix und QR-Code)
- ▶ Große Auswahl an Zeichensätzen (lateinisch, arabisch, kyrillisch, hebräisch, japanisch, chinesisch, koreanisch usw.)

BEDIENELEMENTE

- ▶ Bibliothek (bis zu 1.000 Texte)
- ▶ Internationale Bedienoberfläche mit zahlreichen Bedienersprachen
- ▶ 7-Zoll-Farb-Touchscreen mit WYSIWYG-Anzeige: Anzeige der verbleibenden Druckkapazität in Echtzeit in Stunden und Anzahl Drucke, integriertes Hilfe- und Warnsystem, vereinfachte Texterstellung und -verwaltung und Einrichten von Benutzerprofilen; Kontrolle über den Verbrauch und die Drucker Verfügbarkeit
- ▶ Zusatzfunktionen: Messfunktion, Verschachtelung von 2 Texten, On-the-Fly-Produktionswechsel, schneller Zugriff auf die Zählereinstellung, Optimierung der Toleranzkontrolle, Kaminschrift, DIN-Modus
- ▶ USB- und SD-Anschlüsse
- ▶ Garantierte Druckqualität mit Jet Speed Control
- ▶ Automatische Wahl der Schriftfonts je nach Druckgeschwindigkeit und Abstand Objekt/Druckkopf
- ▶ Leistungsfähiger Tintenkreislauf für alle Arten von Tinten
- ▶ Große Auswahl an Tinten: vielseitige, leistungsstarke und kontrastreiche Tinten, Keton- und MEK-freie Tinten.
- ▶ Versiegelte 0,8 l-Tintenkartuschen mit Typ-Erkennung
- ▶ Schnelles Anschließen bzw. Abnehmen des Zubehörs (Fotозelle, Alarmleuchten und Drehimpulsgeber)
- ▶ Parent-Child-Anschlussmöglichkeit
- ▶ Ethernet-Schnittstelle
- ▶ Spezielles Daten-Management (Auf- und Abrunden von Daten)

WEITERE TECHNISCHE DATEN

- ▶ Gewicht: 25 kg
- ▶ Wand-, Ständer- oder Tischmontage
- ▶ 3 m ultraflexibler Versorgungsschlauch
- ▶ Gehäuse und Druckkopfschutz aus Edelstahl
- ▶ Staub-/Wasserschutzart: IP56, Druckluft nicht erforderlich
- ▶ Betriebstemperatur: 0° bis 45°C, abhängig vom Druckermodell und der verwendeten Tinte
- ▶ Luftfeuchtigkeit: 10 bis 90% nicht kondensierend
- ▶ Spannungsversorgung: 100-120 V oder 200-240 V mit automatischer Umschaltung, Frequenz 50/60 Hz; Leistungsaufnahme 60 VA

OPTIONEN

- ▶ Überdruckeinheit im Druckkopf
- ▶ Schutzart IP66 (Druckluft erforderlich)
- ▶ 9450 Ec für den Einsatz von pigmentierter Tinte
- ▶ RS-232/422-Schnittstelle, parallele Schnittstelle, weitere I/O's zur Fernsteuerung
- ▶ 6 m ultraflexibler Versorgungsschlauch

ZUBEHÖR

- ▶ Druckerständer (Edelstahl oder Aluminium), Tisch- oder Wandhalterung
- ▶ Druckkopfständer (Edelstahl) und verschiedene Druckkopfhalterungen
- ▶ Fotozellen; Drehimpulsgeber; Statusleuchten (24 V)

SOFTWARE

- ▶ Kompatibel mit CoLOS Create Professional und CoLOS Enterprise
- ▶ Erstellung von Logos mit CoLOS Graphics
- ▶ Kompatibel mit dem Originalhersteller-Protokoll: Komax, Schleuniger usw.

Druckkopf

Minimaler Biegeradius des Versorgungsschlauchs:

- Statisch: 100 (3.93 ")

- Dynamisch: 150 (5.90 ")

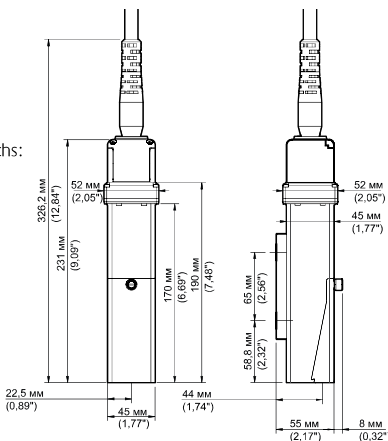

Gehäuse

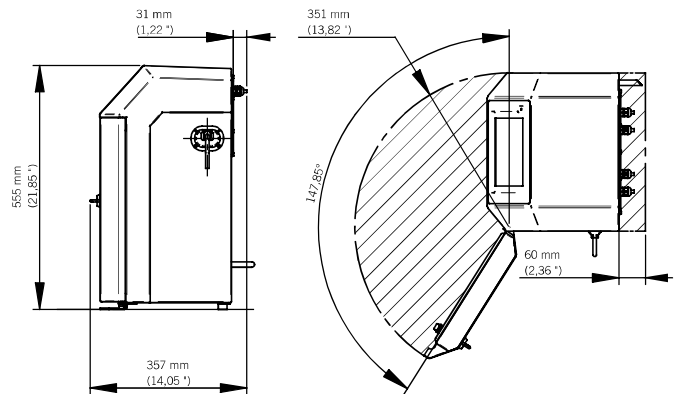
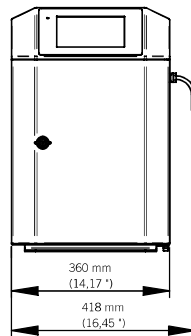

Wir behalten uns das Recht auf Änderung des Designs und/oder Spezifikation unserer Produkte ohne vorherige Bekanntgabe vor.

Markem-Imaje GmbH
Schockenriedstr. 8c
70565 Stuttgart
Tel.: +49 711 78403-0

Inkjet Partner

Service am Punkt

Inkjet-Partner Handelsgesellschaft mbH
Aumühlweg 17-19, Halle 12D
2544 Leobersdorf



markem·imaje

a DOVER company

Weitere Informationen finden Sie auf www.markem-imaje.com