

THERMOTRANSFERDRUCKER

Der SmartDate X45 und X65 OEM Connect wurden für anspruchsvollste Anwendungen entwickelt und bieten eine wirtschaftliche und zuverlässige Lösung für eine nahtlose OEM-Integration. Sie sind so kompakt, dass sie in jede beliebige Montagekonfiguration angeschlossen werden können und bieten gleichzeitig den vollen Funktionsumfang der SmartDate X45 und SmartDate X65 bei der Textauswahl, der Produktionsüberwachung und den Tutorials. Mit dem SmartDate OEM Connect ist die Integration so einfach wie nie zuvor.

Nahtlose Integration

- Geringer Platzbedarf**
 Der kompakte SmartDate OEM Connect wurde so konzipiert, dass er sich auf kleiner Grundfläche und mit geringem Platzbedarf im Schaltschrank leicht installieren lässt.
- „Plug and Play“ Einrichtung**
 Einrichtung mit Windows- oder Internet-Explorer zur Gewährleistung einer einfachen Kommunikation mit dem Human Machine Interface (HMI).
- Intuitive Benutzerschnittstelle**
 Nutzung des vollen Funktionsumfangs inkl. Hilfetutorials und Animationsvideos der SmartDate X45 und SmartDate X65 mit der WEB-Benutzerschnittstelle oder Virtual Network Computing* über das HMI. Optional kann ein Remote User Interface mit Touchscreen angeschlossen und an beliebiger Stelle an der Verpackungsmaschine angebracht werden.



Optimierung des Betriebs

- Fertigungslinien-Konfiguration**
 Der SmartDate X45 und der SmartDate X65 sind für intermittierenden oder kontinuierlichen Betrieb der Fertigungslinie ausgelegt.
- Flexibler Druck**
 Einfacher Wechsel von links- nach rechtshändig ohne Zusatzteile.
- Druckmöglichkeiten**
 Maximierter Druckbereich mit einer Auswahl von 32 mm, 53 mm und 128 mm Druckköpfen.
- Hohe Kennzeichnungsqualität bei höherer Druckgeschwindigkeit**
 Die Druckgeschwindigkeit kann von 10 mm bis 1.800 mm** pro Sekunde eingestellt werden, so dass bis zu 455 Packungen pro Minute bei 300 dpi bedruckt werden können.



Erweiterte Nutzererfahrung

- Tutorials zum Erleichtern der täglichen Anwendungen**
 Eine Reihe von Video-Anleitungen und „How to“-Tutorials* zur Druckerkonfiguration und täglichen Wartung als Garantie für eine hohe Druckqualität direkt vom HMI der Verpackungsmaschine aus.
- Gleichbleibend hohe Druckqualität**
 Erkennung fehlerhafter Codes durch die nahtlose Anbindung an Detect-Plus, CoLOS® Mark & Read und andere CoLOS-Lösungen.
- Zuverlässigkeit und Support**
 Umfangreicher Helpdesk-Support und technischer Support weltweit für Sie vor Ort. Advanced Service Exchange*** für schnelle Hilfe und Lieferung von Ersatzteilen fast überall auf der Welt.

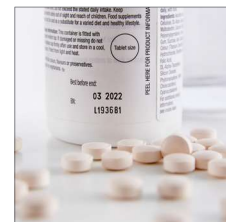

* Unterstützt keine Videowiedergabe. ** SmartDate X65 (mit Shuttle-Funktion).
 *** Siehe Bedingungen von Markem·Image

SmartDate® OEM Connect - Spezifikationen

SmartDate OEM Connect

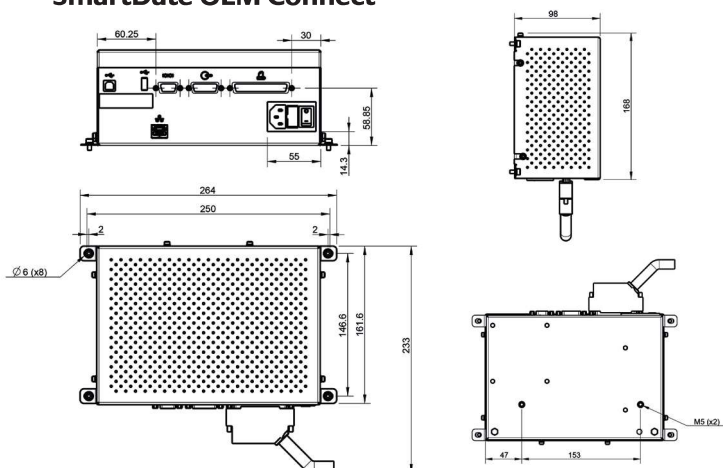

Remote User Interface

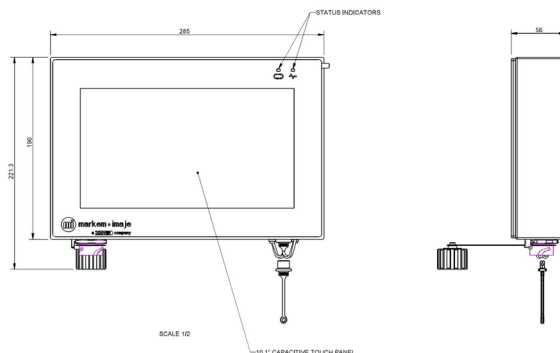

Modellbezeichnung	SmartDate® X45 / X65 OEM Connect
Bedienung	<ul style="list-style-type: none"> • WEB User Interface oder Virtual Network Computing, ermöglicht alle Funktionen des SmartDate-Druckers direkt vom HMI (Human Machine Interface) der Verpackungsmaschine aus. • Drei Kommunikationsprotokolle: über den Web-Browser auf dem Host-PC, über erweiterte DCP-Kommunikation und über das NGPCL-Protokoll. • Bewährte SmartDate X45- und X65- Features: Video-Anleitungen, Tutorials, Druck-/Bildanpassung, integrierte, konfigurierbare Schutzfunktion per Passwort. • WYSIWYG-Druckvorschau des gedruckten Textes, Echtzeitanzeige der verbleibenden Druckkapazität (in Stunden und Anzahl an Drucken). • Parent/Child-Funktion zur Ermöglichung einer Parent-Kontrolle von bis zu 7 Child-Druckern. • Vollständige Diagnosefunktionen (Verpackungstaktate, Druckgeschwindigkeit). • Hardware-Schnittstelle: Eingänge „Druckstart“ und 1 konfigurierbarer Eingang. Ausgänge: Fehler, Warnung und 2 konfigurierbare Ausgänge. • Speicherung von Druckbildern: Kann direkt auf dem Controller, dem USB, im Host-PC-Modus oder im lokalen Netzwerk gespeichert werden. • S/W-Schnittstelle: USB zum Herunterladen von Bildern, Einstellungen und Datendateien. RS232, Ethernet-Kommunikationsnorm.
Druckmöglichkeiten	<ul style="list-style-type: none"> • Druckgeschwindigkeit: Intermittierend: bis zu 700 mm/s, Kontinuierlich: 10 bis 1800 mm/s. • Druckbereich: Intermittierend: 32 mm, 53 mm oder 128 mm x 75 mm, Kontinuierlich: 32 mm, 53 mm oder 128 mm x 250 mm. • Druckerfunktionen: Automatische Druckkopfeinrichtung, Erkennung fehlerhafter Thermoleisten-Elemente, schneller Druckkopfwechsel, intermittierendes oder kontinuierliches Drucken, einfacher Wechsel von links- nach rechtshändig ohne Zusatzteile, durchschnittlicher Abstand zwischen Drucken: 0,5 mm, automatischer Schichtcode- und Seriennummerndruck, variable Felder zur benutzerseitigen Eingabe von alphanumerischem Text, High Pack Rate Mode: Auf kleinen Verpackungen mit höherer Geschwindigkeit drucken. • Farbbandsparmodus: Radiale Farbbandnutzung, Interlaced-Modus, Mehrfachdruck-Signale, Farbandrückzug. • Funktionen: Uneingeschränkte Unterstützung von TrueType-Schriftarten einschl. nicht-lateinischer Zeichen und Symbole. Druck von aktuellen Uhrzeiten, Datumsangaben sowie automatisch aktualisierten Mindesthaltbarkeitsdaten, Barcodes; ITF, Code 39, Code 128, EAN 128, EAN 8, EAN 13, UPC A, UPC E, RSS linear, PDF 417, GS1DataMatrix, QR und Composite RSS Barcodeunterstützung.
Weitere technische Daten	<ul style="list-style-type: none"> • Betriebsmittel: Thermotransferfolien in verschiedenen Qualitäten und Farben. • Maximale Farbbandlänge: bis 1.100 m. • Minimale Farbbandbreite: 20 mm. • Maximale Farbbandbreite: 130 mm. • Gewicht: <ul style="list-style-type: none"> - Drucker: 7,8 kg. - SmartDate X45 und X65 OEM Connect: 3 kg. - Remote User Interface: 2,63 kg. • Stromversorgung: <ul style="list-style-type: none"> - SmartDate X45 OEM Connect - 100-230V AC (+/-10%), 50/60Hz. - SmartDate X65 OEM Connect - 115-230V AC (+/- 10%) 50/60Hz. • Luftzufuhr: 6 bar/90 psi (maximal) trocken, ölfrei. • Luftverbrauch: reduziert bis 0,4 ml/Druck bei 2,5 bar. • Betriebstemperatur: 0°C bis 40°C. • Betriebstemperatur für SmartDate X65-128: 0 bis 35°C. • Feuchtigkeit: 10 % bis 90 % nicht kondensierend • Schutzklasse der Remote User Interface: IP66
Optionen	<ul style="list-style-type: none"> • Detect-Plus: Druckenwesenheitskontrolle • Promotional Coding
Zubehör	<ul style="list-style-type: none"> • Einbaurahmen, Drehimpulsgeber und Barcode-Scanner.
PC-Software	<ul style="list-style-type: none"> • CoLOS® Free 6.0 zur einfachen Druckbilderstellung standardmäßig enthalten.

Wir behalten uns Änderungen an Konstruktion oder technischen Daten unserer Produkte ohne besonderen Hinweis vor.
© 2020 Markem-Imaje. All rights reserved.

Markem-Imaje GmbH
Schockenriedstr. 8c
70565 Stuttgart
Tel.: +49 711 78403-0



markem·imaje
a DOVER company

Inkjet Partner
Service am Punkt
Inkjet-Partner Handelsgesellschaft mbH
Aumühlweg 17-19, Halle 12D
2544 Leobersdorf

Weitere Informationen finden Sie unter
www.markem-imaje.com